

Iceland 
Liechtenstein 
Norway  **Active
citizens fund**



TEATR LEGISLACYJNY

jako forma
aktywności obywatelskiej

Raport badawczy z projektu

Projekt „Prawo na scenę – Rozwój Teatru Legislacyjnego
w Małopolsce” finansowany przez
Islandię, Lichtenstein i Norwegię z funduszy EOG
w ramach Projektu Aktywni Obywatele – Fundusz Regionalny.

Autorzy: Bartłomiej Bodziński-Guzik, Rafał Stożek

Redakcja językowa, korekta: Paulina Cylka

Opracowanie graficzne: Krzysztof Sołtysiński

Zdjęcia: Maciej Waclawik

© Bartłomiej Bodziński-Guzik, Rafał Stożek, 2023

© Stowarzyszenie Praktyków Dramy STOP-KLATKA, 2023

© Stowarzyszenie Polanda, 2023



Publikacja jest objęta licencją

Creative Commons Uznanie autorstwa - Na tych samych warunkach 4.0

ISBN:

978-83-968005-0-3

Publikacja wydana jedynie w wersji cyfrowej do pobrania w formacie PDF.

Wydawca: Stowarzyszenie Polanda

www.stowarzyszeniepolanda.org

stowarzyszenie.polanda@gmail.com

Lider Projektu:

Stowarzyszenie Praktyków Dramy STOP-KLATKA

www.stop-klatka.org.pl

zarzad@stop-klatka.org.pl

Wydanie pierwsze

Kraków 2023

Projekt „Prawo na scenę! – Rozwój Teatru Legislacyjnego w Małopolsce”

finansowany przez Islandię, Liechtenstein i Norwegię z funduszy EOG

w ramach Projektu Aktywni Obywatele – Fundusz Regionalny.

Spis treści

Rozdział I

Wprowadzenie

Rozdział II

Rama koncepcyjna badania

Rozdział III

Cel i przebieg badania, pytania badawcze, metodologia

Rozdział IV

Wpływ Teatru Legislacyjnego na budowanie poczucia sprawczości i zaangażowania obywatelskiego uczestników i uczestniczek badania

Rozdział V

Wypracowanie rekomendacji zmian prawnych

Rozdział VI

Zakończenie

Rozdział I

Wprowadzenie

Cel i kontekst raportu *Teatr Legislacyjny jako forma aktywności obywatelskiej*

Poniższy raport powstał w ramach realizacji projektu „Prawo na scenę! – Rozwój Teatru Legislacyjnego w Małopolsce”, finansowanego przez Islandię, Liechtenstein i Norwegię z Funduszy EOG w ramach Programu Aktywni Obywatele – Fundusz Regionalny¹. Projekt realizowany był przez Stowarzyszenie Praktyków Dramy STOP-KLATKA w partnerstwie ze Stowarzyszeniem Polanda².

Celem raportu jest prezentacja wyników procesu badawczego zrealizowanego w trakcie trwania projektu. Rezultatem tego działania miało być zbadanie i ocena wpływu Teatru Legislacyjnego³ (TL) jako metody budującej aktywność obywatelską, poprzez uzyskanie odpowiedzi na pytania badawcze:

1. Czy i w jaki sposób Teatr Legislacyjny sprzyja budowaniu poczucia sprawczości u jego uczestników i uczestniczek?
2. Czy i w jaki sposób udział w procesie TL wpływa na zaangażowanie obywatelskie?

Pisząc o Teatrze Legislacyjnym, mamy na myśli proces wykorzystujący techniki teatralne opracowane przez Augusto Boala. Celem TL jest dążenie do zmiany tych przepisów prawa, które są źródłem społecznej opresji. Zbiór opracowanych przez Boala technik określa się mianem Teatru Uciśnionych, a jego najpopularniejszą formą jest Teatr Forum. Pojęcie Teatru Legislacyjnego wyjaśnimy szerzej w rozdziale drugim.

Teatr Legislacyjny jest przedmiotem stosunkowo niewielu badań, cieszy się także znacznie mniejszą popularnością wśród praktyków i praktyczek niż Teatr Forum, z którego bezpośrednio czerpie⁴. Wśród opracowań dotyczących TL można wskazać nieliczne prace dyplomowe⁵ oraz stosunkowo niewielką liczbę artykułów naukowych⁶. Warto wskazać także na nieliczne, choć obecne, publikacje pochodzące ze środowisk praktyków – w tym polskie, które dotyczą TL lub projektów realizowanych z jego wykorzystaniem⁷.

Powszechną praktyką w działalności organizacji pozarządowych jest opracowywanie raportów i sprawozdań z realizowanych przedsięwzięć. Mają one często na celu promocję projektu, zapewnienie trwałości rezultatów lub udostępnienie wypracowanych narzędzi. Ich charakter jest różnorodny, przy czym odróżniamy te o wymiarze wyłącznie promocyjnym lub informacyjnym od tych merytorycznych – oferujących wgląd w przebieg działań projektowych czy narzędzia. Niejako na drugim biegunie znajdują się materiały, w których przeważa podejście badawcze: raporty, analizy czy rekomendacje – mogące niekiedy stanowić samodzielny cel projektu.

Założeniem zespołu realizującego projekt „Prawo na scenę!” było pogodzenie tych dwóch kategorii oraz wypełnienie luki w badaniach nad TL. Niniejszy raport skierowany jest przede wszystkim do osób wykorzystujących metody teatralne w celu wprowadzania zmiany społecznej. Prezentujemy w nim zarówno tło projektu oraz przebieg działań, jak i rezultaty badania dotyczącego tych aspektów metody, które wydały się nam najważniejsze z perspektywy celu projektu (zaangażowanie obywatelskie, poczucie sprawczości). Wierzymy, że rezultaty naszej pracy stanowią również kolejny krok w popularyzacji Teatru Legislacyjnego – podkreślając zarówno potencjał metody, jak i związane z nią wyzwania.

O projekcie

Tematyka projektu „Prawo na scenę!” skoncentrowana była wokół artykułu 196 kodeksu karnego⁸ dotyczącego obrazu uczuć religijnych, powiązanych z nim przepisów oraz zagadnień związanych z tematem – takich jak wolność twórczości artystycznej, wolność słowa czy zakres wolności sumienia i wyznania. Celem projektu było wykorzystanie Teatru Legislacyjnego jako narzędzia zwiększania zaangażowania obywatelskiego, rozwoju kultury demokratycznej a także umożliwiającego zmianę społeczną.

Działania projektowe skupiły się na:

- trzech grupowych procesach tworzenia spektakli,
- warsztatach wyjazdowych oraz próbach w konwencji TL,
- dwóch pokazach spektakli stworzonych przez każdą z grup,
- opracowaniu niniejszego raportu.

W ramach podsumowania projektu odbyło się także otwarte spotkanie dla wszystkich osób uczestniczących. Było okazją do prezentacji rezultatów projektu, refleksji nad metodą Teatru Legislacyjnego oraz do podzielenia się wypracowanymi rekomendacjami dotyczącymi art. 196 k.k.⁹.

Poniżej prezentujemy przebieg procesu TL w projekcie, będący jednocześnie doprecyzowaniem poszczególnych działań projektowych.

Przebieg Teatru Legislacyjnego w projekcie

W ramach projektu zaprosiliśmy do pracy trzy grupy osób uczestniczących z województwa małopolskiego. Ich praca przebiegała zgodnie z przyjętymi założeniami, które wraz z kolejnymi procesami podlegały niewielkim modyfikacjom.

Droga osoby uczestniczącej rozpoczynała się od aplikacji w ramach otwartego naboru dla osób od 16 roku życia. Podsumowaniem rekrutacji było spotkanie informacyjne dla zgłoszonych osób – prezentacja projektu oraz przebiegu i metody pracy grupowej. Istotne było poznanie oczekiwań i motywacji przyszłych osób uczestniczących oraz doprecyzowanie roli teatru w procesie – jako narzędzia pracy społecznej a nie jedynie środka artystycznego wyrazu. Dzięki temu osoby uczestniczące mogły podjąć bardziej świadomą decyzję o zaangażowaniu się w projekt, który zakładał uczestnictwo w czterodniowym warsztacie wyjazdowym¹⁰, cyklu prób stacjonarnych w Krakowie, dwóch pokazach spektaklu oraz w badaniu.

Celem warsztatu było stworzenie przez osoby uczestniczące spektaklu Teatru Forum, opartego o wymianę doświadczeń i przemyśleń związanych z tematem projektu – obrazą uczuć religijnych. TL opiera się bowiem bezpośrednio na Teatrze Forum. Realizację celu wspierały trenerki¹¹ Teatru Legislacyjnego, prezentując założenia metody oraz zapraszając grupę do ćwiczeń pozwalających na pracę z ciałem, teatralny sposób wyrazu i lepsze zrozumienie funkcjonowania opresji¹². Punktem odniesienia były sprawy sądowe dotyczące obrazy uczuć religijnych, których omówienie przybliżyło grupie zagadnienie. Pomógł w tym także warsztat legislacyjny prowadzony przez ekspertów prawnych¹³. Celem „prawnej” części warsztatu było uwspólnienie i pogłębienie wiedzy na temat prawa oraz refleksja nad związanymi z nim przekonaniami. Była to także okazja do nakreślenia, na ile oraz w jaki sposób TL może wpływać na prawo, a także do przedyskutowania znaczenia pracy grupy w tym obszarze. Efektem warsztatów były wstępne scenariusze poszczególnych spektakli stanowiące punkt wyjścia dla dalszej pracy. W trakcie warsztatu jak i na kolejnych etapach działań obecny był badacz¹⁴.



Drugim etapem były próby stacjonarne, podczas których osoby uczestniczące pracowały nad historią i spektaklem – niekiedy dodając lub odejmując treść – w trosce o klarowny i wspólny przekaz. Próby były także czasem skupienia nad teatralnym aspektem procesów, w czym wsparcie grupom zapewniały konsultacje aktorsko-reżyserskie. Oprócz dopracowania spektaklu celem prób było także przygotowanie osób uczestniczących do pokazów spektakli oraz przedstawienie im zasad rządzących Teatrem Forum. W nim bowiem osoby z widowni mogą zastępować określone postacie na scenie i podjąć interwencję w celu wypróbowania możliwej zmiany w przedstawionych sytuacjach. Osoby uczestniczące testowały zatem różne strategie, aby sprawdzić, jak postaci – których role przyjmują – zareagowałyby w różnych sytuacjach.

Zwieńczeniem prac był pokaz przygotowanego spektaklu Teatru Legislacyjnego. Pokazy miały na celu zaprezentowanie każdorazowo jednego przedstawienia. Widownia, czasami nawet kilkudziesięcioosobowa, miała okazję zapoznać się z tematem poprzez przygotowany spektakl i podjąć wspólny dialog. Wszystkie trzy przedstawienia dotyczyły tematu obrazy uczuć religijnych, choć akcentowały różne aspekty z nią związane. Nad dialogiem z publicznością oraz interwencjami czuwała – w roli Jokera – jedna z trenerek TL prowadzących pracę grupy, wspierana przez eksperta prawnego. Po serii interwencji i dyskusji widownia była zapraszana do wypełnienia kwestionariusza dotyczącego artykułu 196 k.k. oraz podzielenia się swoimi przemyśleniami na ten temat, wspartymi przez uprzednie doświadczenie teatralne¹⁵. Po obu pokazach każda z grup wzięła udział w spotkaniu podsumowującym, które było przestrzenią do dyskusji nad wspólnym doświadczeniem i wymiany poglądów. Osoby uczestniczące otrzymały także zaproszenie do wypełnienia kwestionariusza badawczego, a grupy druga oraz trzecia wzięły udział w wywiadzie fokusowym prowadzonym przez badacza.

Działania teatralne wraz z pokazami, interwencjami i dyskusją składały się w całości na proces Teatru Forum, który stanowi trzon pracy Teatrem Legislacyjnym. Tematyka projektu oraz element zbierania rekomendacji przybliżyły natomiast te działania do konwencji Teatru Legislacyjnego.



Organizacje realizujące projekt:

Liderem projektu jest warszawskie **Stowarzyszenie Praktyków Dramy STOP-KLATKA**, którego misją jest tworzenie przestrzeni do dialogu i pozytywnej zmiany społecznej poprzez wykorzystywanie i nauczanie metody dramy stosowanej. Stowarzyszenie od 2010 r. stosuje w swoich działaniach metody Teatru Uciśnionych, a od 2016 r., po wzbogaceniu zespołu o wiedzę z zakresu Teatru Legislacyjnego, zrealizowało dwa projekty wykorzystujące tę metodę. Pierwszy z nich skierowany był do młodzieży i dotyczył jej aktywizacji obywatelskiej, w tym diagnozy potrzeb dotyczących środowiska lokalnego. Drugi skierowany był do seniorów oraz senierek i skupiał się na prawnych aspektach funkcjonowania rad seniorów. Projekt „Prawo na scenę!” jest kolejnym krokiem na drodze do rozwoju Teatru Legislacyjnego w Polsce. W przedsięwzięciu tym trenerki ze Stowarzyszenia były odpowiedzialne za pracę z wykorzystaniem Teatru Uciśnionych.

Partnerem w projekcie jest krakowskie **Stowarzyszenie Polanda**, którego misją jest działanie na rzecz partycypacji i transparentności w edukacji. Od 2016 r. Stowarzyszenie podejmuje działania na rzecz edukacji, dialogu oraz partycypacji obywatelskiej, a od 2018 r. aktywnie wykorzystuje do tego celu metody Teatru Uciśnionych. Po udanej realizacji projektów dotyczących życia migrantów i migrantek w Krakowie oraz wyzwań związanych z dialogiem międzykulturowym – zrealizowanych z wykorzystaniem Teatru Forum – Stowarzyszenie zdecydowało się na wykorzystanie Teatru Legislacyjnego oraz na działania mające na celu rozwój TL. W projekcie osoby należące do Stowarzyszenia pełniły rolę ekspertów prawnych oraz były odpowiedzialne za realizację badania.

Celem partnerstwa było połączenie zasobów obu organizacji – ponad dekady doświadczenia Lidera w pracy z różnorodnymi grupami metodami teatralnymi oraz zaplecza prawnego i badawczego Partnera – we wspólnej, efektywnej pracy na rzecz lokalnej wspólnoty i rozwoju Teatru Legislacyjnego.

W kolejnym rozdziale raportu zaprezentujemy ramę koncepcyjną niezbędną do pełnego zrozumienia rezultatów naszych badań.

W tym rozdziale omawiamy ramę teoretyczną wypracowaną na potrzeby badania. Poniżej krótko opisujemy, w jaki sposób skonceptualizowane zostały pojęcia Teatru Legislacyjnego, prawa, zaangażowania obywatelskiego oraz poczucia sprawczości.



Rozdział II

Rama koncepcyjna badania

Teatr Legislacyjny

W rozdziale pierwszym zasygnalizowaliśmy rozumienie Teatru Legislacyjnego przyjęte w raporcie (odwołując się do osoby Augusto Boala i podkreślając jego związek z Teatrem Forum) oraz cel, jakim jest zmiana przepisów prawa. W tym miejscu przybliżymy jego definicję oraz zaprezentujemy krótko oryginalne podejście jego twórcy. Pragniemy jednak zwrócić uwagę, że Teatr Legislacyjny może być analizowany z różnych perspektyw, co wpływać będzie na jego rozumienie. Celowo pomijamy rozważania w tym zakresie, prezentując pierwotny wzorzec – jakim jest jego przebieg w projekcie.

Dla Boala Teatr Legislacyjny był systemem – zespołem procesów, które łączyły Teatr Forum oraz rytuały znane z sal parlamentarnych i zgromadzeń w celu wypracowania spójnych i możliwych do wdrożenia ustaw. Na tym, zdaniem Boala, rola Teatru Legislacyjnego się kończyła, a zadaniem osób zaangażowanych była prezentacja pomysłów, przeprowadzenie ich przez obowiązujący proces ustawodawczy oraz wywieranie presji na decydentów i decydentki⁶.

Sam Augusto Boal miał okazję wdrożyć po raz pierwszy TL, kiedy został wybrany na *vereadora* w Rio de Janeiro. Korzystając z możliwości, jakie dawał mu mandat radnego, zorganizował wokół swojego biura zespół Jokerów, z którymi pracował metodami Teatru Uciśnionych, skupiając się przede wszystkim na tych aspektach, których poprawę mogłaby zagwarantować zmiana przepisów.

Celem TL w projekcie „Prawo na scenę!” było stworzenie forum do publicznej dyskusji na temat art. 196 k.k. i wypracowanie kierunków zmiany tego przepisu. Na TL złożyły się trzy procesy tworzenia spektakli, sześć publicznych pokazów tych spektakli oraz synteza zaproponowanych przez publiczność kierunków zmian prawnych. Uznajemy zatem, że badane działania projektowe były przykładem TL – częścią szerszego procesu, na który składa się generowanie możliwych rozwiązań, ich analiza oraz dążenie do przełożenia tych rezultatów na zmianę społeczną.

Prawo

Badanie wpływu Teatru Legislacyjnego na osoby uczestniczące wymagało przyjęcia określonego rozumienia prawa. Pomijanie tego etapu w procesie nie wydaje się możliwe, skoro jedynym z założeń TL jest dążenie do eliminowania społecznych opresji, których źródłem jest prawo. Pytanie o to, co jest de facto przedmiotem społecznej interwencji, a w konsekwencji potencjalnej zmiany, było przedmiotem namysłu zespołu projektowego, zespołu badawczego oraz każdej z grup opracowujących spektakl. Trudność tego zadania polega na tym, że nauki prawne nie wypracowały powszechnie uznawanej definicji prawa, a różne definicje skupiają się na jego odmiennych aspektach. Na potrzeby badania przyjmujemy, że prawo jest faktem społecznym, czyli tym, co istnieje obiektywnie w świadomości społecznej i spełnia rolę zgodną z oczekiwaniami¹⁷. Jego kluczowym aspektem jest ochrona wartości zinternalizowanych w danym społeczeństwie oraz przekonanie o jej celowości i skuteczności. Prawo „jest faktem społecznym, kiedy ludzie uznają je za prawo i wierzą, że pełni ono swoją rolę”¹⁸. Zmiana tak rozumianego prawa zaczyna się od sprawdzenia, na ile spełnia ono powyższe warunki. Gdy w danej społeczności brakuje przekonania, że tak jest, otwiera się pole do podjęcia społecznej interwencji.

Zaangażowanie obywatelskie

Aktywność obywatelska jest pojęciem szerokim, rozumianym m.in. jako „kulturalne, ekonomiczne, polityczne i społeczne uczestnictwo obywateli w życiu społeczeństwa i lokalnej wspólnoty, przejawiające się w podejmowaniu wspólnych, świadomych i dobrowolnych działań”¹⁹. Opracowania polskojęzyczne bezpośrednio odwołują się do aktywności obywatelskiej²⁰, ale stosują zamiennie z nią pojęcie zaangażowania obywatelskiego. Literatura anglojęzyczna posługuje się natomiast pojęciem *civic engagement* a nie *civic activity*. W zaproponowanej definicji aktywność obywatelska nie odnosi się bezpośrednio ani do celów – motywacji, ani do wartości z nią związanych. To ujęcie rodzi pytanie o zasadność wyróżniania tak rozumianej aktywności obywatelskiej, której przykładami mogą być udział w piknikach, wydarzeniach kulturalnych, finansowe wsparcie przedsięwzięć i innych wspólnych działaniach. Aktywny obywatel i aktywna obywatelka to osoby, które uczestniczą w życiu wspólnoty – nie wycofują się z niego. Można przyjąć, że postawa taka ma wartość samą w sobie, sprzyja bowiem nawiązywaniu interakcji i tworzeniu relacji społecznych, budowaniu kapitału społecznego. Nie wyklucza jednak działań zorientowanych na samą jednostkę. Pomocne w zrozumieniu tego ujęcia może być odwołanie się do koncepcji sprywatyzowanej obywatelskości. Zgodnie z nią obywatel lub obywatelka występują w roli podatników-konsumentów – oczekują wysokiej jakości usług, a ich zaangażowanie uwarunkowane jest realizacją własnego interesu²¹. W takiej sytuacji zaangażowanie obywatelskie będzie czymś więcej, uwzględnić będzie bowiem także motywację jednostki oraz zorientowane będzie na realizowanie określonych wartości. Odnosić się będzie do normatywnej koncepcji aktywnego

obywatelstwa, zgodnie z którą obywatel lub obywatelka to osoba zaangażowana i zobowiązana do działania na rzecz dobra wspólnego²². Pojęcie dobra wspólnego pojawia się nie tylko w rozważaniach dotyczących aktywności obywatelskiej²³ – stanowi także fundament aksjologiczny polskiej konstytucji²⁴. Dobra wspólne to „suma warunków życia społecznego pozwalających pełniej i łatwiej osiągać członkom wspólnoty politycznej i społecznościom właściwą im doskonałość, rozwój”²⁵. W takim ujęciu zaangażowanie obywatelskie będzie miało zatem charakter wartościujący, będzie motywowane troską o wspólnotę, a jego celem będzie działanie na jej rzecz. W swojej przeglądowej pracy R.P. Adler i J. Goggin uświadamiają, że brak jest zgody co do rozumienia tego pojęcia²⁶, wskazując na definicje odwołujące się do pracy społecznej, wspólnych działań, zaangażowania politycznego, partycypacji obywatelskiej czy zmiany społecznej, określane przez nich jako wąskie,²⁷ oraz na ujęcia szerokie, którym bliżej do przedstawionej wyżej aktywności obywatelskiej. Wskazują np. na propozycje R. Putnama, który korzystając z tego pojęcia, nie definiuje go²⁸, wskazuje jednak przykłady braku obywatelskiego zaangażowania, takie jak spadek działalności różnych klubów, odwiedzin u znajomych, działalności w komisjach, uczęszczania do kościoła, filantropii i innych, w tym frekwencji wyborczej²⁹. Podkreślają oni jednak zorientowanie Putnama na aspekt budowania kapitału społecznego, który zasygnalizowano także powyżej. Z kolei bliższa idei „dobra wspólnego” jest kolejna z przytoczonych definicji, według której zaangażowanie obywatelskie to „wszelka aktywność związana z osobistym i społecznym wzmocnieniem, która skutkuje poprawą więzi międzyludzkich i kondycji ludzkiej”³⁰. Wskazana definicja posłużyła nam do stworzenia ramy teoretycznej prezentowanego badania.



W najprostszym ujęciu poczucie skuteczności to „obraz kompetencji jednostki, jej wyposażenie w środki umożliwiające przeprowadzenie zamierzonych działań”³¹, natomiast poczucie sprawstwa to „zdolność do postrzegania siebie jako człowieka przekonanego o własnych możliwościach ingerowania w zdarzenia w taki sposób, aby zmienić ich przebieg i skutki”³². W pewnym uproszczeniu można zatem stwierdzić, że poczucie skuteczności to przeświadczenie o posiadaniu odpowiednich zasobów do podjęcia określonego działania, a poczucie sprawczości to przekonanie o możliwości osiągnięcia pożądaných skutków poprzez działanie. Elementy te są ze sobą mocno powiązane. Zarówno brak, jak i przekonanie o braku odpowiednich zasobów lub narzędzi wpływać będą zarówno na możliwość, jak i przekonanie o możliwości realizacji planowanych działań³³. A. Bandura stwierdza, że poczucie własnej skuteczności jest podstawą ludzkiej sprawczości³⁴. Poczucie sprawczości to przekonanie, że dzięki podjętym działaniom uda się osiągnąć założone cele. To przekonanie, że aktywność danej osoby wpływa lub może wpływać na przebieg zdarzeń, w których uczestniczy, oraz w pewnym stopniu kształtuje skutki tych zdarzeń.

Dla porządku przypomnijmy cel przeprowadzonego badania, którym było zrozumienie wpływu Teatru Legislacyjnego na poczucie sprawczości osób uczestniczących i ich zaangażowanie obywatelskie. Mając na uwadze powyższe, zespół badawczy określił dwa pytania badawcze:

1. Czy i w jaki sposób Teatr Legislacyjny sprzyja budowaniu poczucia sprawczości u jego uczestników i uczestniczek?
2. Czy i w jaki sposób Teatr Legislacyjny wpływa na zaangażowanie obywatelskie?

W obu przypadkach poprzez TL rozumiemy udział w procesie realizowanym z wykorzystaniem tej metody, a zatem drogę projektową, jaką przebyła każda z osób uczestniczących w pracach poszczególnych grup³⁵. Osoby uczestniczące w pokazach w roli widowni pozostają poza zakresem badania, podobnie jak osoby z zespołu projektowego.



Rozdział III

Cel badania i pytania badawcze



Przebieg badania

Proces badawczy realizowany był w trakcie działań poszczególnych grup na etapach warsztatu, prób oraz pokazów. Podobnie jak w przypadku pracy teatralnej, czynności badawcze przebiegały zgodnie z opracowaną koncepcją, metodologia badania uległa jednak modyfikacji na podstawie danych uzyskanych z pracy grupy pierwszej. Kwestię tę opisujemy w kolejnym akapicie.

Osoby uczestniczące wraz z deklaracją uczestnictwa w projekcie otrzymywały formularz informacyjny oraz zgodę na udział w badaniu. W trakcie prac grupy pierwszej eksperci prawni występowali w podwójnej roli – jednocześnie jako badacze i obserwatorzy. To połączenie ról, choć korzystne z perspektywy badawczej, dające bowiem dostęp do dwóch różnych punktów widzenia, okazało się nie sprzyjać procesowi grupowemu ani integracji ról badacza i eksperta w grupie. Zwracamy na ten aspekt uwagę nie jako na mankament konceptualizacji badania, ale jako cenny punkt odniesienia na przyszłość, szczególnie w działaniach społecznych, przy realizacji których zasoby bywają ograniczone.

Badanie realizowane było zatem na poziomie poszczególnych grup, a dane analizowane w odniesieniu do poszczególnych procesów. Zbiorcza analiza została przeprowadzona na podstawie cząstkowych danych. Jej rezultaty opisujemy w rozdziale czwartym.

Metodologia oraz analiza danych

Z uwagi na cel raportu, grupę badawczą oraz fakt, że Teatr Legislacyjny jest stosunkowo rzadkim przedmiotem badań, zdecydowaliśmy o wykorzystaniu na potrzeby raportu metod jakościowych. Triangulacja metod badawczych została zastosowana poprzez połączenie obserwacji uczestniczącej z kwestionariuszem ankiety indywidualnej wypełnianym przez osoby uczestniczące po ostatnim z pokazów. Kwestionariusz oprócz pytań otwartych zawierał także pytania zamknięte, pozwalające na zebranie danych ilościowych. Pytania te stanowiły dla nas podstawę do udzielenia odpowiedzi na pierwszą część obu pytań badawczych, tj. "Czy...?". Ich analizą zajmiemy się w tym rozdziale.

Wraz z koncepcją badania zespół badawczy opracował formularz obserwacji³⁶ będący podstawą obserwacji prowadzonej w trakcie procesów. W przypadku pierwszej grupy dane zgromadzone przez dwóch obserwatorów zostały poddane wspólnej analizie. Począwszy od drugiej grupy rolę obserwatora pełniła jedna osoba, a katalog narzędzi badawczych został uzupełniony o metodę prowadzonego przez obserwatora zogniskowanego wywiadu grupowego, którego przedmiotem były zagadnienia związane z pytaniami badawczymi, najwyraźniej obecnymi w pracach grupy. Dane z obserwacji oraz wywiadów z grup drugiej i trzeciej analizowane były przez jedną osobę i zbierane w postaci podsumowania. Łączna analiza danych cząstkowych dokonana została przez zespół badawczy w osobach autorów raportu.

Zbiorne wyniki kwestionariusza

Jednym z narzędzi badawczych wykorzystywanych w badaniu był indywidualny kwestionariusz. Osoby uczestniczące otrzymywały zaproszenie w postaci linku do ankiety po zakończeniu swojego udziału w procesie – czyli po spotkaniu podsumowującym pracę danej grupy – oraz minimum dwa przypomnienia³⁷.

Kwestionariusz był anonimowy. Składał się z ośmiu pytań: pięciu otwartych, dwóch próśb o uzasadnienie odpowiedzi na pytanie oraz trzech pytań zamkniętych³⁸. Pytania otwarte służyły pogłębieniu perspektywy badawczej odnośnie indywidualnych motywacji, zaangażowania obywatelskiego oraz poczucia sprawczości osób uczestniczących. Traktujemy je jako dane jakościowe, bezpośrednio związane z poszczególnymi procesami grupowego tworzenia spektakli, i jako uzupełnienie danych pochodzących z obserwacji i/lub wywiadów fokusowych³⁹.

W tym miejscu przedstawimy zbiorcze wyniki kwestionariusza dotyczące następujących pytań zamkniętych:

1. Czy w Twojej opinii tworzenie i pokazy spektaklu [Tytuł spektaklu] pozytywnie wpłynęły na Twoje poczucie sprawczości?
2. Czy zgadzasz się ze stwierdzeniem, że Teatr Legislacyjny ma pozytywny wpływ na wzrost zaangażowania obywatelskiego?
3. Czy udział w projekcie pozytywnie wpłynął na wzrost Twojego zaangażowania obywatelskiego?

Pytania zamknięte traktujemy jako ogólne, odnoszące się do doświadczenia związanego z udziałem w procesie Teatru Legislacyjnego jako metody pracy, a tym samym niezwiązane bezpośrednio z przebiegiem i dynamiką pracy w poszczególnych grupach⁴⁰. Były one źródłem danych odnośnie pierwszej części pytania badawczego “Czy...?”.

Poniższe wyniki prezentujemy na podstawie 16 wypełnionych kwestionariuszy na 25 rozslanych próśb. Średnia responsywność na kwestionariusz wyniosła 64%, utrzymując się na poziomie powyżej 50% w poszczególnych grupach [Gr. 1 – 60%, Gr. 2 – 66%, Gr. 3 – 66%].

Pozwala to stwierdzić, że reprezentacja poszczególnych grup była zrównoważona, choć w ogólnej próbie Grupa 2 stanowi mniejszość (Gr. 2 – 25%, Gr. 1 i 3 – 37,5%). Także z tego względu zdecydowaliśmy się na analizę pytań otwartych w podziale na grupy i procesy.

Poniżej prezentujemy procentowy podział odpowiedzi na pytania. Z uwagi na małą próbę wykresy zostały uzupełnione o wartości liczbowe.

Pytanie 1:

Czy w Twojej opinii tworzenie i pokazy spektaklu [Tytuł] pozytywnie wpłynęły na Twoje poczucie sprawczości?

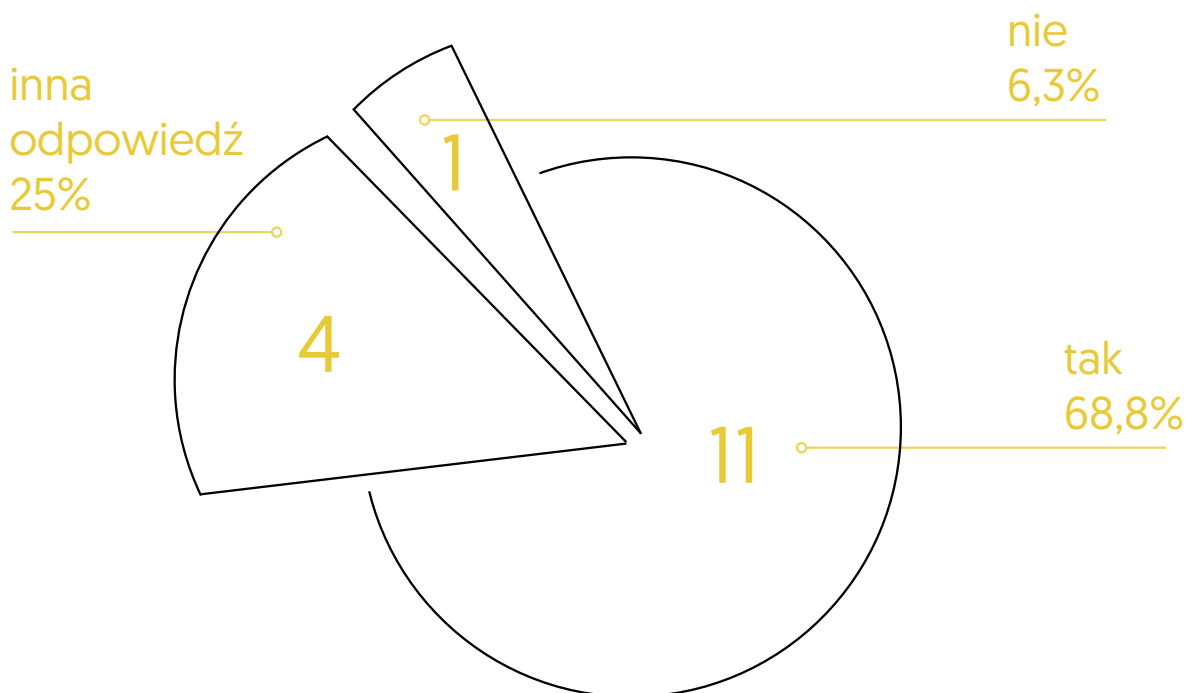

Pytanie 2:

Czy zgadzasz się ze stwierdzeniem, że Teatr Legislacyjny ma pozytywny wpływ na wzrost zaangażowania obywatelskiego?

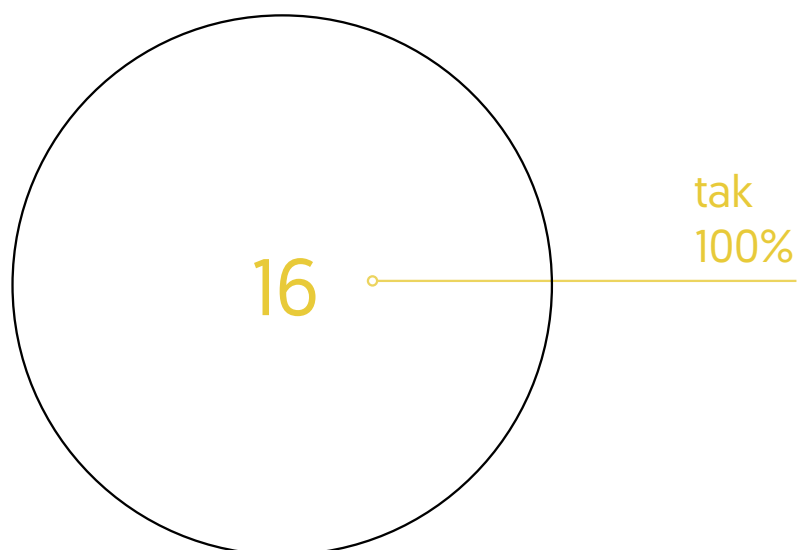

Pytanie 3:

Czy udział w projekcie pozytywnie wpłynął na wzrost Twojego zaangażowania obywatelskiego?

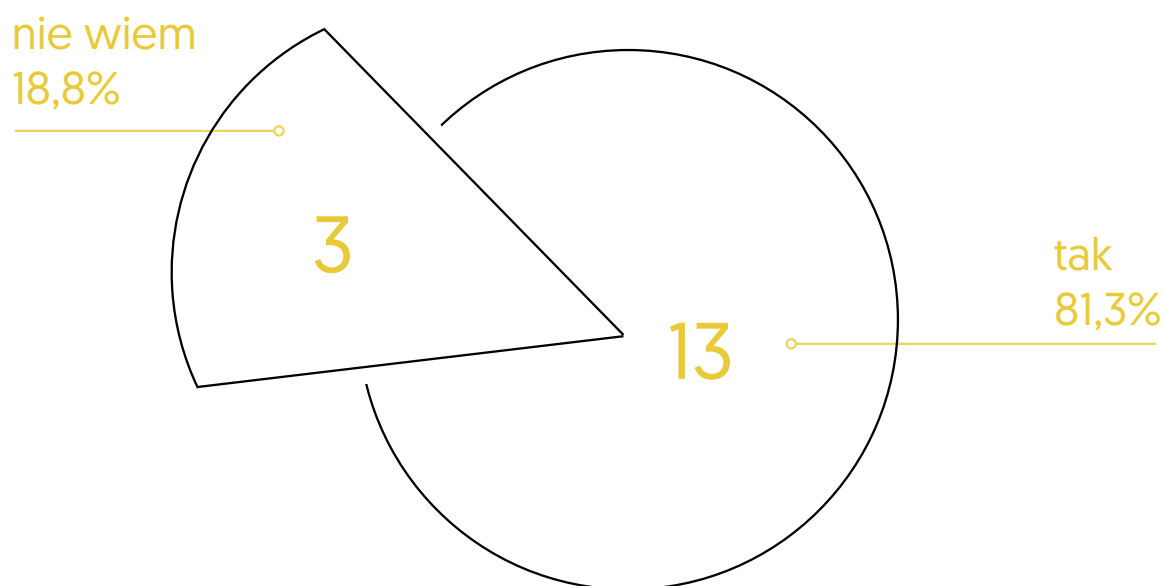

Wnioski z rezultatów kwestionariusza

Wnioski z pytania 1:

Przypomnijmy, że poczucie sprawczości na potrzeby kwestionariusza i w instrukcji do niego zostało zdefiniowane jako:

„[...] przekonanie, że dzięki podjętym działaniom uda nam się osiągnąć założone cele. To przekonanie, że nasza aktywność wpływa lub może wpływać na przebieg zdarzeń, których jesteśmy uczestnikami/uczestnikami oraz w pewnym stopniu kształtuje skutki tych zdarzeń.”

Zdecydowana większość osób uczestniczących uważa, że Teatr Legislacyjny wpłynął pozytywnie na ich poczucie sprawczości. Tylko jedna osoba stwierdziła, że doświadczenie to nie miało wpływu w tym zakresie, a cztery udzieliły „Innej odpowiedzi”. Kategoria ta wymaga doprecyzowania, zastąpiła bowiem (z uwagi na techniczny błąd arkusza) odpowiedź „Nie wiem”. Ponieważ już w pierwszej grupie pojawiły się rozwinięte odpowiedzi na to pytanie, zdecydowaliśmy się pozostawić je w tej formie z uwagi na poprawność metodologiczną badania oraz jako źródło dodatkowych informacji. Osoby uczestniczące wskazały w niej na swoją niepewność co do badanego wpływu⁴¹, a także wątpliwość dotyczącą możliwości wpływu procesu na rzeczywistość społeczno-polityczną⁴². Zbiorczo odpowiedzi te potraktować można jako wybór „Nie wiem” z uzasadnieniem, przy czym ważny kontekst stanowi tutaj postulat zmiany prawa, który w przypadku przepisu będącego punktem wyjścia do prac grupy⁴³ od początku stanowił wyzwanie – możliwość wpłynięcia na zmianę prawa była też przedmiotem pracy grup (zob. Rozdział IV). Dla dwóch osób brak możliwości wpłynięcia na system prawny wydaje się obniżać poczucie wpływu procesu na ich własne poczucie sprawczości.

Pozostawiając jednak te rozważania, do których powrócimy w kolejnym rozdziale, należy stwierdzić, że prawie 70% osób uczestniczących uznało wpływ tworzenia spektaklu i pokazów na ich poczucie sprawczości za pozytywny.

Wnioski z pytań 2 oraz 3:

Pomimo hipotezy autorów badania, że Teatr Legislacyjny stanowi przejaw zaangażowania obywatelskiego i może mieć pozytywny wpływ na jego wzrost u poszczególnych jednostek, pewnym zaskoczeniem była dla nas pełna zgoda⁴⁴ co do tego, że Teatr Legislacyjny ma pozytywny wpływ na wzrost zaangażowania obywatelskiego. Wszystkie osoby, które wypełniły kwestionariusz, uznały, że może on wpływać na wzrost zaangażowania obywatelskiego rozumianego na potrzeby kwestionariusza jako:

“[...] sposób, w jaki jako aktywni obywatele/obywatelki uczestniczymy w życiu wspólnoty. Poprzez takie działanie decydujemy się poprawić warunki, w jakich funkcjonują nasze społeczności lub wesprzeć kształtowanie ich przyszłości. Istotnym aspektem zaangażowania obywatelskiego jest motywacja do angażowania się w różne przedsięwzięcia społeczne.”

Uznajemy tym samym, że osoby uczestniczące w procesie – a zatem mające osobiste doświadczenie tego, czym jest Teatr Legislacyjny w zaproponowanej w projekcie formie – uznają, że wpływa on pozytywnie na wzrost zaangażowania obywatelskiego.

Co ważne, przekonanie to znalazło także odzwierciedlenie w odpowiedziach na pytanie 3 – dotyczące indywidualnego wzrostu zaangażowania obywatelskiego: ponad 80% (13 osób) udzieliło odpowiedzi twierdzącej. Jedynie trzy osoby stwierdziły, że nie wiedzą – nie są w stanie tego określić. Choć analiza danych stanowiących odpowiedzi na pytania otwarte została przeprowadzona wraz z analizą danych z obserwacji i wywiadu grupowego, warto nadmienić, że powodem dla wskazania odpowiedzi „Nie wiem” było przekonanie o własnym zaangażowaniu obywatelskim także przed projektem⁴⁵, brak poczucia że udział w projekcie wpłynie na większe zaangażowanie w przyszłości⁴⁶ czy po prostu brak pewności⁴⁷.

Osoby uczestniczące nie tylko uznają, że Teatr Legislacyjny ma pozytywny wpływ na wzrost zaangażowania obywatelskiego, ale doświadczyły go również osobiście. Czynnikiem, który może wpływać na efektywność TL w tym zakresie na poziomie indywidualnym, jest przekonanie o własnym zaangażowaniu, idące w parze z różnymi innymi jego przejawami. Osoby zaangażowane obywatelsko traktować mogą udział w tego typu inicjatywie jako jeden z wielu obszarów swojej aktywności. Interesujące wydaje się także wskazanie, że udział w procesie nie wpłynął na większą aktywność w sferze obywatelskiej po projekcie. Sama odpowiedź wskazuje jednak na pewien dylemat z tym związany – skoro sam udział w projekcie jest przejawem zaangażowania obywatelskiego, ale jednak nie zachęca do dalszego działania w tym obszarze, to wpływ ten można uznać za widoczny choć ograniczony – w taki sposób interpretujemy pojawianie się odpowiedzi „Nie wiem”. Żadna z osób uczestniczących nie wskazała jednak kategorycznie, że udział w procesie nie wpłynął na wzrost jej zaangażowania obywatelskiego.



Krytyczna analiza wyników kwestionariusza nie może pomijać wpływu czynników, które mogły zwiększać wśród osób uczestniczących skłonność do udzielania odpowiedzi pozytywnych. Należy wśród nich wskazać chęć niesienia pomocy w realizacji projektu, przejaw satysfakcji z udziału w procesie TL czy formę wyrażenia wdzięczności za możliwość udziału w projekcie. Nie sposób wskazać, czy i w jakim stopniu wskazane czynniki miały wpływ na wyniki badania, niemniej rzetelność badawcza wymaga zasygnalizowania tego typu możliwości.

Podsumowując wyniki kwestionariusza w kontekście poczucia sprawczości oraz zaangażowania obywatelskiego, stwierdzić można, że dla większości osób uczestniczących Teatr Legislacyjny miał pozytywny wpływ zarówno na ich własne poczucie sprawczości, jak i wzrost zaangażowania obywatelskiego. Pozostałe odpowiedzi, stanowiące zdecydowaną mniejszość, nie tyle stanowią zaprzeczenie tego wpływu, co wskazują na ważne niuanse związane z tymi pojęciami. Osoby uczestniczące pomimo różnych bezpośrednich doświadczeń i grup, w których pracowały, są także zgodne co do tego, że Teatr Legislacyjny ma pozytywny wpływ na wzrost zaangażowania obywatelskiego.

W kolejnym rozdziale zaprezentujemy pogłębioną analizę tej kwestii, skupiając się przede wszystkim na pytaniu w jaki sposób („Jak...”) TL wpływa na poczucie sprawczości i zaangażowanie obywatelskie. Rozważania te pozwolą także nieco rozjaśnić wspomniane powyżej niuanse.

Rozdział IV

Wpływ Teatru Legislacyjnego na budowanie poczucia sprawczości i zaangażowania obywatelskiego uczestników i uczestniczek badania

.....

1. Wstęp

Celem tej części raportu jest prezentacja wniosków z Teatru Legislacyjnego (TL) istotnych dla poczucia sprawczości oraz zaangażowania obywatelskiego osób uczestniczących. Materiał badawczy zgromadzony został podczas procesów tworzenia oraz pokazów spektakli *Szklana granica*, *Pozycja 196* oraz *[Brak] uczucia*. Rozdział jest podzielony na dwie główne części. Pierwsza opisuje wątki obecne w pracy wszystkich trzech grup warsztatowych i prezentuje Teatr Legislacyjny jako formę zaangażowania obywatelskiego. Druga omawia wybrane wyzwania dla budowania poczucia sprawczości osób uczestniczących wynikające z pracy grupowej oraz interwencje podejmowane w celu ich minimalizacji. Niektóre z wyzwań pojawiły się we wszystkich procesach Teatru Legislacyjnego, a niektóre z nich były specyficzne dla danej grupy. Dodatkowo podejmujemy próbę opisu warunków TL kluczowych dla budowania poczucia sprawczości.

Prezentowane wnioski opisują Teatr Legislacyjny jedynie z perspektyw badanych zjawisk. Przedmiotem opracowania nie jest zatem uchwycenie pełnej różnorodności i złożoności doświadczeń osób uczestniczących w projekcie. Każdy z badanych procesów był głębokim i wielowektorowym doświadczeniem, stąd prezentowane wnioski opisują jedynie wybrane elementy pracy grupowej. Kryterium wyboru kluczowych zagadnień był ich silny wpływ na zaangażowanie obywatelskie i poczucie sprawczości osób uczestniczących.

Udział w Teatrze Legislacyjnym wpływa na zaangażowanie obywatelskie oraz, pod pewnymi warunkami, sprzyja budowaniu poczucia sprawczości. W poniższych rozważaniach postaramy się opisać, jak do tego dochodzi, dzieląc się refleksjami z doświadczeń osób uczestniczących, które opracowały i zaprezentowały spektakle *Szklana granica*, *Pozycja 196* oraz *[Brak] uczucia*.



2. Teatr Legislacyjny jako forma zaangażowania obywatelskiego

a. Doświadczenie grupowe i rozwojowe motywacje do wzięcia udziału w projekcie

Uczestnictwo w życiu wspólnoty i podejmowanie działań na jej rzecz są głównymi wyznacznikami zaangażowania obywatelskiego. Samo uczestnictwo w projekcie społecznym, co wymagało od osób uczestniczących poświęcenia znacznych zasobów, może być postrzegane jako angażowanie się w życie wspólnoty. Różnica między aktywnością obywatelską a zaangażowaniem obywatelskim przejawia się m.in. w ukierunkowaniu własnego działania, podejmowania wysiłku na rzecz danej społeczności. Z tego powodu przedmiotem badania była również motywacja do wzięcia udziału w projekcie osób uczestniczących oraz to, czy i w jaki sposób ulegała ona zmianie. Przystępując do projektu, osoby uczestniczące kierowały się głównie chęcią indywidualnego rozwoju [w tym rozwoju kompetencji kreatywnych], potrzebą bycia częścią grupy/ uczestnictwa w wartościowym działaniu czy możliwością poznania nowych osób. Silną zachętą do uczestnictwa był teatralny charakter projektu. Działania społeczne realizowane w formie Teatru Legislacyjnego wzbudzają zainteresowanie. Podczas udziału w projekcie część z osób uczestniczących odkrywała i ujawniała nowe motywacje. Praca nad spektaklem zwiększyła ich potrzebę zrozumienia problemu art. 196 k.k. czy podzielenia się swoimi przemyśleniami w formie spektaklu z publicznością zgromadzoną w trakcie pokazów.

Motywacja ta była widoczna w trakcie prac grupy, przejawiała się np. poszukiwaniem dodatkowych informacji o prezentowanych sprawach sądowych czy relacjach medialnych a także aktów prawnych, np. konstytucji. W trakcie pracy z przepisem osoby uczestniczące stopniowo rozpoznawały swój stosunek do problemu art. 196 k.k. Współistnienie motywacji rozwojowej oraz motywacji działania w grupie nowo poznanych osób występowały w każdej z grup.

b. Bezpieczne warunki do podejmowania zaangażowania

Zaangażowanie obywatelskie w ramach Teatru Legislacyjnego jest możliwe dzięki stworzeniu komfortowego, bezpiecznego i angażującego środowiska pracy przez osoby uczestniczące oraz kadrę projektu (trenerki, eksperta prawnego, badacza). Tego typu środowisko wspierało osoby uczestniczące w procesie kreatywnym. Proces TL rozpoczynał się od zbadania społecznych wyobrażeń, mitów, stereotypów na temat prawa, o których osoby opowiedziały poprzez pracę z użyciem ciała, gestów, symboli, metafor czy analogii [np. Jakim zwierzęciem byłoby prawo?]. Dzięki temu TL angażuje uczestników o różnych preferencjach i stylach komunikacyjnych, nie wymagając od nich na starcie rozległej wiedzy na temat poruszanego problemu. Porównanie TL z innymi formami zaangażowania obywatelskiego [np. konsultacje społeczne] pokazuje, że w tym procesie inaczej kształtuje się bariera wejścia decydująca o zaangażowaniu jednostki. To, co wydaje się niezbędne do udziału w procesie, to gotowość do eksperymentowania oraz otwartość na pracę w grupie. Wspomniane postawy, kluczowe dla zaangażowania osób uczestniczących, kadra projektu wzmacniała poprzez ćwiczenia ruchowe, które wprowadzały przyjazną i radosną atmosferę pracy. Dzięki ćwiczeniom dramowym osoby wzmacniały uważność na swoje potrzeby oraz współpracę w grupie, a także stopniowo odkrywały własny stosunek do problemu z art. 196 k.k:

Przepis jest niekonsekwentny, daje ogromne pole do nadużyć.

*Jestem osobą wierzącą, ale to jest zupełnie nieadekwatne.
Powinno się zlikwidować ten przepis.*

Respektowanie miejsc [kultu – przyp. aut.] jest ważne, ale uczucia religijne są nieostre.

Zaangażowanie obywatelskie było wspierane poprzez prezentację kontekstu poruszanego problemu [art. 196 k.k.]. Kadra projektu wskazywała, jakie narzędzia wpływu na prawo „tu i teraz” oferuje Teatr Legislacyjny oraz opowiedziała o celu projektu (opracowanie propozycji zmian legislacyjnych). Zaangażowanie obywatelskie osób uczestniczących przejawiało się m.in. we wspólnej eksploracji procesu stanowienia prawa w Polsce oraz pogłębiania wiedzy na temat art. 196 k.k. Część osób uczestniczących zadeklarowała wzrost zaangażowania obywatelskiego, wskazując m.in. na poziom swojej świadomości obywatelskiej, wzrost wiedzy czy chęć podjęcia konkretnych działań w przyszłości [np. oddania głosu w wyborach], jednocześnie dla części była to aktywność jednorazowa bez wpływu na przyszłe działania. W przypadku osób, które uważały się za zaangażowane obywatelsko, projekt nie miał wpływu na wzrost ich poczucia zaangażowania, choć był jego przejawem.

c. Praca ze społecznością lokalną

Osoby biorące udział w spektaklach działały na rzecz społeczności lokalnej poprzez nagłośnienie problemu art. 196 k.k., inicjowanie debaty publicznej na ten temat oraz próbę zmiany postrzegania prawa. Jak wskazała jedna z osób uczestniczących:

Miałam taki momenty lekkiej demotywacji, ale z drugiej strony uznałam, że nasz spektakl teoretycznie nie ma zmienić samego prawa, a postrzeganie ludzi na to prawo. [pisownia oryginalna]

Praca z publicznością w trakcie pokazów *Szklanej Granicy*, *Pozycji 196* oraz *[Brak] uczucia* była przykładem tworzenia otwartej, inkluzyjnej debaty publicznej na istotne społecznie tematy. Osoby uczestniczące dawały wyraz swojej satysfakcji z zainteresowania, frekwencji oraz ożywionych reakcji publiczności na treść i formę prezentowanych spektakli. Teatr Legislacyjny wymaga od osób uczestniczących, aby pozwoliły widowni odkrywać problem oraz testować rozwiązania w interakcji z postaciami spektaklu.

Wiele osób tak jakby poczuło taką powagę tego że, o czym to jest [...] w ogóle to że taki przepis jest, z czym to się wiąże. [pisownia oryginalna]

Osoby uczestniczące koncentrowały się nie tylko na tym, co było dla nich najważniejsze w scenicznej prezentacji problemu z art. 196 k.k., ale również na potencjalnych reakcjach odbiorców i odbiorczyń spektaklu. Wpływ TL na zaangażowanie obywatelskie osób uczestniczących był zauważalny w przekazie scen, w których wyznawcy i wyznawczynie nieokreślonej religii publicznie odprawiają typowy dla niej obrzęd. Decydując się na ten zabieg, osoby uczestniczące podejmowały próbę stworzenia uniwersalnej formy opowiedzenia o duchowości i religii w przestrzeni publicznej. Dzięki temu odbiorcy i odbiorczynie spektaklu mogli włączyć się do debaty nad problemem art. 196 k.k. niezależnie od własnych przekonań i wyznawanej religii, co przekładało się na aktywizację publiczności. Sceny te były przejawem tworzenia włączającej przestrzeni dla widowni spektaklu, która dzięki temu mogła eksplorować różne konteksty i motywacje bohaterów i bohaterek. Brak nawiązań do konkretnej religii czy duchowości pozwolił osobom uczestniczącym oraz widowni spektakli skupić się na mechanizmach społecznych, które są impulsem do stosowania art. 196 k.k. Siłą Teatru Legislacyjnego jako formy zaangażowania obywatelskiego jest również to, że osoby uczestniczące wywodzą się z lokalnej społeczności, przez co znają istotne dla niej kody kulturowe. Dzięki temu znacznie łatwiej jest angażować widzów w pracę nad problemem poruszonym przez dany spektakl.

3. Wyzwania związane z budowaniem poczucia sprawczości osób uczestniczących

Część badania dotyczącą poczucia sprawczości poświęciliśmy identyfikacji: **1) wyzwań** dla poczucia sprawczości osób uczestniczących i **interwencji** podejmowanych w celu ich minimalizacji oraz **2) warunków procesu** TL, które muszą być spełnione, żeby sprzyjał on budowaniu poczucia sprawczości. Korzystanie z warunków tworzonych w każdym z procesów TL uzależnione było od wielu czynników osobistych, m.in. płci, wieku, dostępnych zasobów, doświadczenia życiowego, co mogło różnicować poczucie sprawczości poszczególnych osób. Poniżej pokrótce prezentujemy trzy wyzwania dla budowania sprawczości osób uczestniczących oraz interwencje podejmowane przez kadrę projektu w odniesieniu do tych wyzwań.

a. Prawo jak trudny temat społeczny

Specjalistyczny charakter zagadnień prawnych nie sprzyja rozbudzeniu zainteresowania nimi w społeczeństwie obywatelskim, a zjawisko polityzacji prawa konfrontuje nas z pytaniem o sens angażowania obywateli i obywaterek w proces jego tworzenia. Różnorodne trudności towarzyszące osobom uczestniczącym przy podejmowania tematyki art. 196 k.k. nie wydają się zaskakujące, biorąc pod uwagę ciężar problemu i jego społeczno-polityczne uwikłanie. Praca grup z tym artykułem rozpoczynała się od budowania zaciekawienia tematem poprzez rozpoznawanie przez osoby ich indywidualnej perspektywy. Pytanie „Czym dla mnie jest prawo?” stawało się punktem wyjścia do dalszej pracy. Indywidualna eksploracja art. 196 k.k. odbywała się przy pomocy źródeł naukowych, prawnych czy medialnych, a także refleksji grupowych. Rezultatem tego etapu prac było umożliwienie osobom uczestniczącym osa-



dzenia się w tej tematyce i przełożenie swojej opinii na język spektaklu w trakcie prac całej grupy. Stworzenie grupie warunków do eksploracji systemu prawa, w tym art. 196 k.k., a także dostarczenie jej wiedzy na ten temat stanowiły istotny element w budowaniu poczucia sprawczości osób uczestniczących.

b. Nakreślenie obszaru wpływu podejmowanych działań

Zaangażowanie zasobów w proces Teatru Legislacyjnego wymagało od każdej osoby określenia indywidualnego celu, który przyświecał uczestnictwu. Im bardziej był on związany z chęcią zabrania głosu w sprawie art. 196 k.k. czy zmiany istniejącego stanu rzeczy, tym bardziej istotne było nakreślenie obszaru wpływu działań grupy. Praktyka polityczna pokazuje, że próby zmiany przepisów ustawowych poprzez obywatelskie inicjatywy ustawodawcze są nieskuteczne. Jakiego wpływu można zatem oczekiwać od Teatru Legislacyjnego o zdecydowanie mniejszym zasięgu? Tę trudność obrazuje cytat z jednej z osób uczestniczących:

Wysłałam z założenia że ten projekt nie zrobi rewolucji, że przy okazji może coś nowego wnieść [...], ale nie miałam takiego naiwnego, naiwnej nadziei, że to rzeczywiście zmieni coś. No kurczę, jak spektakl jeden, mały mógłby zmienić prawo w całej Polsce? [...] raczej miałam podejście, że właśnie dobrze jest o tym dyskutować i dobrze jest sobie zdawać sprawę, że moje otoczenie też ma takie podejście, a nie inne do jakiejś ustawy. [pisownia oryginalna]

Grupy pracujące nad spektaklami mierzyły się z poczuciem bezsensowności działania i bezsilności wobec legislacyjnego monopolu aparatu władzy. Część z osób, myśląc o wpływie TL, odwoływała się do oddziaływania na swoje najbliższe otoczenie (rodzina, znajomi, współpracownicy). Odpowiadając na to wyzwanie, kadra projektu nakreślała potencjalny obszar wpływu TL, wskazując, że choć problematyka art. 196 k.k. jest istotna i aktualna, to zmiana samego przepisu poprzez Teatr Legislacyjny jest mało prawdopodobna. Pomimo demotywuującego wpływu kultury prawnej i politycznej, w ramach której znaczenie obywatelskich inicjatyw ustawodawczych jest marginalizowane przez władzę ustawodawczą⁴⁸, osoby uczestniczące nie rezygnowały z tego powodu z uczestnictwa w procesie. Wywierały wpływ (indywidualnie i jako grupa) na rzeczywistość społeczno-polityczną poprzez zaangażowanie publiczności spektakli w debatę na temat art. 196 k.k. Zakreślenie potencjalnego obszaru wpływu oraz określenie celu spektaklu są kluczowymi warunkami dla budowania poczucia sprawczości osób uczestniczących w Teatrze Legislacyjnym.



c. Poczucie sprawczości w procesie twórczym

Udział w procesie tworzenia spektaklu TL [bycie członkinią/członkiem grupy] oraz praca z publicznością w trakcie pokazów sprzyjały poczuciu sprawczości osób uczestniczących. Sprawczość osób wewnątrz grupy przejawiała się w ich zaangażowaniu w pracę, dzieleniu się swoimi doświadczeniami i pomysłami. Poprzez wykorzystanie ról, symboli, metafor czy ciała, teatralna forma pracy wspierała poczucie sprawczości osób uczestniczących i ich zdolność do ekspresji, w tym wyrażanie własnego zdania na tematy społeczne. Twórczy charakter pracy nad spektaklem TL został wskazany przez te osoby jako jednoznacznie wspierający poczucie sprawczości.

Dla mnie bardzo satysfakcjonująca była praca w ogóle nad tymi scenami na wyjeździe, jak zastanawialiśmy się w ogóle jakie scenki mogłyby być przedstawione jako tematy. (...) Według mnie to początek całego przedstawienia, taki załączek. [pisownia oryginalna]

Newralgicznym momentem dla poczucia sprawczości osób uczestniczących jest grupowe omówienie rozmaitych przejawów twórczości, pojawiające się w trakcie tworzenia TL. Trudność z oddzieleniem różnych poziomów oddziaływania np. danej sceny [Co było intencją autora sceny? Co wydarzyło się w scenie według aktorki? Co wydarzyło się według publiczności? Co chcielibyśmy, żeby wydarzyło się w tej scenie?] rodzi ryzyko nieporozumień, które mogą utrudniać osobom dzielenie się tym, co wymyśliły. Zapewnienie grupie bezpiecznych warunków do twórczej eksploracji jest kluczowym elementem TL. Nawiązywanie więzi



w grupie oraz budowanie zaufania między grupą a prowadzącymi stanowią etapy pracy, które powinny poprzedzać działania kreatywne.

Poczucie sprawczości osób uczestniczących przejawiało się również w obranym przez grupę sposobie opowiedzenia historii stworzonej na kanwie art. 196 k.k. Trudnością dla osób była redukcja problemu z art. 196 k.k. do typowej dla Teatru Uciśnionych narracji opresor – ofiara. Osoby chciały, żeby spektakl przedstawiał sytuacje społeczne tak, jak one ją widzą – w sposób bardziej złożony i zniuansowany. Niechęć do większej jednoznaczności była powodowana m.in. obawą o zubożenie wizji artystycznej, przerysowanie spektaklu czy jego nieinkluzywny charakter. Czynnikiem wzmacniającym tę tendencję są uwarunkowania kulturowe, które konkretne przejawy obrazy uczuć religijnych w Polsce każą rozpatrywać w oparciu o rozumienie szerokiego kontekstu.

Sprawczość osób uczestniczących przejawiająca się na zewnątrz grupy była widoczna w dialogu z publicznością pokazów. Przygotowanie osób do interwencji, brak przywiązania do konkretnej roli w spektaklu oraz zrozumienie istoty współpracy z widzami w ramach TL umożliwiło publiczności eksplorację problemu z art. 196 k.k. na bazie przygotowanego spektaklu. Osoby uczestniczące wyrażały ciekawość w stosunku do różnorodnych pomysłów i rozwiązań proponowanych przez publiczność. Poprzez odmienną dynamikę interakcji osób z widownią każdy pokaz spektaklu tworzył nową jakość. Współpracy z publicznością nie zakłóciło poczucie autorstwa spektaklu i znajomość pierwotnych intencji, które przyświecają poszczególnym scenom i postaciom. Jedna z osób tak opisywała interakcję z publicznością w trakcie jednego z pokazów spektaklu:

Fajna rozmowa z tymi ludźmi, pomogło to nam zresztą tytuł wybrać, to było od tego chłopaka on to powiedział, on wybrał nam tytuł praktycznie, można powiedzieć. [pisownia oryginalna]

Osoby uczestniczące miały w sobie przyzwolenie na to, że ich interakcja z widownią stanowiła będzie materiał do eksperymentowania i uczenia się przez doświadczenie o art. 196 k.k.

*Tak jak właśnie jedna dziewczyna powiedziała jak pamiętam;
nie myślała o tym w ten sposób, nie zastanawiała się nad tym.
[pisownia oryginalna]*

Mimo to niepewność, co zrobi publiczność, oraz oddanie jej kontroli nad przebiegiem drugiej części pokazu stanowiły wyzwanie dla poczucia sprawczości osób uczestniczących. Przygotowanie improwizacyjne grupy na interwencje publiczności spektakli było jedną z zastosowanych interwencji.

Mam wrażenie, że bardzo dużo osób jakby zrozumiało że to trochę pokazywało ich życie w sensie jedna dziewczyna tam bardzo tak odczuła to i nam opowiadała w ogóle że została zmuszona do bierzmowania i że cały czas była na nią nakładana presja społeczna z różnych środowisk. [pisownia oryginalna]



Rozdział V

Wypracowanie rekomendacji zmian prawnych

Teatr Legislacyjny dotyczący art. 196 k.k. zakończył się w maju 2023 roku w trakcie spotkania podsumowującego projekt „Prawo na scenę!”. Program spotkania przewidywał m.in. warsztat integracyjny dla osób uczestniczących ze wszystkich trzech grup, panel dyskusyjny pt. „Jak teatr może angażować obywateli w proces zmiany prawa?” oraz pokazy lub prezentację spektakli *Szklana Granica*, *Pozycja 196*, *[Brak] uczucia*. Równolegle do warsztatów integracyjnych toczyły się prace komórki legislacyjnej⁴⁹, w skład której weszli eksperci i ekspertka prawna z różnorodnym doświadczeniem [adwokat, badaczka problematyki emocji w prawie, sędzia TK w stanie spoczynku, ekspert prawny TL] oraz facylitator. Celem prac komórki było przeanalizowanie propozycji zmian prawnych zgłaszanych przez publiczność spektakli TL zrealizowanych w projekcie oraz opracowanie rekomendacji zmian prawnych. W trakcie sześciu pokazów spektakli TL trenerki oraz ekspert prawny zebrali łącznie 148 kart propozycji zmian legislacyjnych. Obrady komórki trwały około półtorej godziny i zostały poprzedzone spotkaniem przygotowawczym online na tydzień przed wydarzeniem. Wypracowane rekomendacje zostały zaprezentowane osobom uczestniczącym przez jednego z członków komórki, a na podstawie zadanych pytań wywiązała się krótka dyskusja. Analizowane przez komórkę propozycje zmian prawnych powstawały w oparciu o refleksję publiczności nad spektaklami przygotowanymi przez wszystkie trzy grupy, dlatego tak istotne było bezpośrednie przekazanie osobom informacji zwrotnej o rezultatach prac. Wypracowane rekomendacje uwzględniały dwa kierunki zmian:

1. zmiana brzmienia przepisu z art. 196 k.k. na

Art. 196

§ 1. Kto publicznie znieważa przedmiot czci religijnej lub miejsce przeznaczone do publicznego wykonywania obrzędów religijnych, podlega karze grzywny lub karze ograniczenia wolności.

Rekomendacja ta uwzględnia postulaty związane z niejasnością pojęcia „uczuć religijnych”, zmniejszeniem wymiaru kary poprzez wyeliminowanie kary pozbawienia wolności oraz zmianę trybu ścigania.

2. derogacja art. 196 k.k. z systemu prawnego oraz uznanie w takim przypadku za wystarczającą możliwość dochodzenia roszczeń na drodze cywilno-prawnej. Alternatywnie wraz z derogacją komórka zarekomendowała przeprowadzenie analizy możliwości uznania obrazy uczuć religijnych za wykroczenie oraz ich ochrony na mocy pozostałych przepisów kodeksu karnego.



Rekomendacje komórki odzwierciedlają dwa wnioski z procesu Teatru Legislacyjnego:

1. W obecnym kształcie art. 196 k.k. nie spełnia swojej funkcji – prowadzi niekiedy do naruszenia praw jednostek, dlatego konieczna jest jego zmiana.
2. Potrzeba uregulowania relacji ze sferą sacrum w sferze publicznej jest w społeczeństwie wysoka. Wypracowane rekomendacje zostały przesłane do organizacji pozarządowych pracujących w obszarze ochrony praw obywatelskich, a ich treść jest upowszechniana w debacie publicznej jako obywatelski sprzeciw wobec funkcjonowania art. 196 k.k. w jego obecnej formie.

Rozdział VI

Zakończenie

Istotnym elementem Teatru Legislacyjnego jest tworzenie spektakli dotyczących systemowej opresji, której źródłem są obowiązujące przepisy prawa. Jednym z założeń metody jest przekonanie o tym, że zmiana społeczna następuje poprzez zaangażowanie osób doświadczających opresji. To opowieść stworzona przez te osoby może przekonać odbiorców spektaklu do podjęcia działań. Aby zmiana była możliwa, konieczna jest refleksja na spektaklach i zebraniymi w trakcie pokazów rekomendacjami zmian prawnych. W TL dążymy do zmiany prawa, która może przybierać różne formy m.in. tworzenia nowych regulacji, zmianę bądź derogację obowiązujących, ale także refleksję co do sposobu egzekwowania istniejących rozwiązań prawnych.

Przeprowadzone badanie pozwala stwierdzić, że zaangażowanie osób uczestniczących w TL stanowi formę aktywności obywatelskiej. TL zapewnia bezpieczną formę do angażowania się w działania obywatelskie, w ramach której osoby uczestniczące mogą realizować rozwojowe oraz wspólnotowe motywacje. Z uwagi na skalę oddziaływania, TL jest doświadczeniem, które inicjuje debatę publiczną wśród lokalnej społeczności. Praca tą metodą buduje poczucie sprawczości pod warunkiem, że rola niekonstruktywnej krytyki w procesie twórczym będzie minimalizowana, a osoby uczestniczące, poszukując wspólnego rozumienia problemu prawnego, zakreślą granice oczekiwanego oddziaływania spektaklu.



PRZYPISY

1. Numer grantu: K1d/0618. Okres realizacji projektu: 10.2021-09.2023. Niniejszy raport opisuje wybrane działania merytoryczne realizowane do maja 2023 r. W raporcie, z uwagi na jego cel, pomijamy działania związane z rozwojem instytucjonalnym organizacji oraz aspekty niezwiązane bezpośrednio z pytaniami badawczymi.
2. Sylwetki obu organizacji prezentujemy na końcu rozdziału.
3. W dalszej części raportu używamy zamiennie pełnej nazwy lub skrótu „TL”.
4. Należy jednak zwrócić uwagę, że w ostatnich latach popularność TL rośnie, podobnie jak zainteresowanie tą metodą. Przykładem może być nagroda dla najlepszej praktyki partycypacyjnej za rok 2022 dla projektu realizowanego w Manchesterze właśnie tą metodą. Zob. <https://oidp.net/distinction/en/index2022.php> [dostęp: 18.04.2023].
5. Zob. np. N. Weber, *Democratic Possibilities Where Popular Art and Politics Converge: Legislative Theatre as an Approach to Citizen Action in Local Democracy*, Ontario Institute for Studies in Education of University of Toronto, 2003, H. Majaury, *Plays That Make Policy A Debwevin Journey Through Legislative Theatre*, The University of Guelph, 2013, K.B. Howe, *Adapting Boal's Legislative Theatre: Producing Democracies, Casting Citizens as Policy Experts*, The University of Texas at Austin, 2010, O.J. Igili, *Let's Make the Law Because We Live the Law: New Perspectives on the Role of Political Theatre in Nigeria*, University of Amsterdam, 2023.
6. Zob. np. E. Salvador, *Legislative Theatre: Art for Community Conflict Resolution. From Desires to Laws*, „Journal of Conflictology”, 5 (1), 2014., J. Soeiro, *Legislative Theatre: Can theatre reinvent politics?* [w:] K. Howe, J. Boal and J. Soeiro, [red.], *The Routledge Companion to Theatre of the Oppressed*. New York: Routledge, 2019, G. H. Dalaqua, *Democratic Representation and Legislative Theatre*. „Theoria: A Journal of Social and Political Theory” 67 [164], 2020, M. Elliott, *Young People as Legislators: Legislative Theatre and Youth Parliament*. „Applied Theatre Research”, 9 (1), 2021.
7. A. Buś [red.], *Początki Teatru Legislacyjnego w Polsce*, Stowarzyszenie Praktyków Dramy STOP-KLATKA, 2017, R. Kelly-Golfman, *The impact of Theatre of the Oppressed NYC Legislative Theatre on New York City policy and Civic Engagement*, TONYC, 2018, Pekarna Magdalenske mreže Maribor, *Beyond Performance. Experiences in Legislative Theatre*, 2018, A. L. Tudorache, *Using Theatre to Make Politics: Legislative Theatre Manual*. Bucharest: A.R.T. Fusion Association, 2021, S. LeoNimm, L. Morgan, K. Rubin, *The Wildcard Workbook. A practical guide for jokers in forum theatre*. New York: Theatre of the Oppressed NYC, 2022.
8. „Kto obraża uczucia religijne innych osób, znieważając publicznie przedmiot czci religijnej lub miejsce przeznaczone do publicznego wykonywania obrzędów religijnych, podlega grzywnie, karze ograniczenia wolności albo pozbawienia wolności do lat 2.”. Ustawa z dnia 6 czerwca 1997 r. Kodeks karny [t.j. Dz. U. z 2022 r. poz. 1138 z późn. zm].
9. O celach spotkania i dalszych krokach projektowych piszemy szerzej w Rozdziale V.
10. Wyjątkiem były prace trzeciej grupy, dla której pięciodniowy warsztat zakończył się wyjazdowym pokazem w Rabce Zdroju.
11. Określając role zespołu projektowego (trenerki Teatru Legislacyjnego, eksperci prawni), w raporcie podążamy za określeniami przyjętymi na etapie tworzenia koncepcji projektu. Pragniemy jednak zwrócić uwagę, że mogą one nieco spłycać ich w przeważającej części wspierający a nie dyrektywny charakter.
12. Na temat założeń metody oraz ćwiczeń zob. A. Boal, *Theater of the Oppressed*, Pluto press, [1974] 2019, A. Boal, *Games for Actors and Non-Actors*, Routledge [1992] 2021, A.Boal, *Legislative theatre: Using performance to make politics*, Routledge, [1998] 2005.
13. Wyjątkiem były prace grupy pierwszej, dla której prezentacja treści dotyczących obrazu uczuć religijnych przyjęła rolę interaktywnej wystawy, a warsztat legislacyjny miał formę sesji Q&A.
14. Cele i przebieg badania były prezentowane osobom uczestniczącym w „Zgodzie na udział w badaniu” oraz omawiane wspólnie z każdą z grup w początkowej części warsztatu.
15. Wzór kwestionariusza znajduje się w załączniku do raportu. Raport oraz załączniki do pobrania: www.stowarzyszeniepolanda.org/pns-raport/
16. Zob. A. Boal, *Legislative Theatre: Using performance to make politics*, Routledge, 1998, s. 5, A. Boal, *The Aesthetics of the Oppressed*, Routledge, 2006, s. 6.
17. L.J. Żukowski, *Prawo jako fakt społeczny*, „Studia Prawnicze” 2017, zeszyt 1 [209].
18. Tamże s. 16-17.
19. K. Głębicka, *Praca socjalna z uchodźcami, emigrantami w środowisku lokalnym*, Centrum Rozwoju Zasobów Ludzkich, Warszawa 2014, s. 201.
20. Zob. np. M. Konopelko, *Aktywność obywatelska społeczeństwa na szczeblu lokalnym*, „Problemy Zarządzania, Finansów i Marketingu” 2014, nr 27, s. 409-418, A. Bejma, *Formy aktywności obywatelskiej Polaków*, „Athenaeum” 2013, nr 39, s. 35-49, M. Szczepańska, *Lokalna aktywność obywatelska – czynniki, pułapki, zróżnicowanie. O wzorach zaangażowania charakterystycznych dla wspólnot mieszkaniowych*, „Acta Universitatis Lodzianensis. Folia Sociologica” 2018, nr 64, s. 105–119, B. Krzywosz-Rynkiewicz, *Aktywność obywatelska jako zadanie i wyzwanie rozwojowe – znaczenie okresu dzieciństwa i adolescencji*, „Psychologia Rozwojowa” 2019, t. 24, nr 3, s. 9–20, P. Gliński, H. Pałska, *Cztery wymiary społecznej aktywności obywatelskiej*. [w:] H. Domański, A. Rychard [red.], *Elementy nowego ładu*, Wydawnictwo IFiS PAN, Warszawa 1997, s. 365–392.
21. Zob. M. Pacione, *Proprietary Residential Communities in the United States*, „Geographical Review” 2006, vol. 96, no. 4 [za:] M. Szczepańska, op. cit. s. 115.
22. Zob. R. Dagger. *Civic Virtues: Rights, Citizenship, and Republican Liberalism*. Oxford University Press, New York. 1997 [za:] M. Szczepańska, op. cit. s. 115.
23. Zob. M. Konopelko, op. cit., s. 413, A. Bejma, op. cit., s. 37, B. Krzywosz-Rynkiewicz, op. cit., s. 15.
24. Zob. M. Piechowiak, *Dobro wspólne jako fundament polskiego porządku konstytucyjnego*, Warszawa 2012, s. 39.
25. M. Piechowiak, op. cit., s. 308.
26. C. Gibson, *From inspiration to participation: A review of perspectives on youth civic engagement*. New York: Carnegie Corporation of New York, 2000, s. 17 [za:] R. P. Adler, J. Goggin, *What Do We Mean By “Civic Engagement”?*, „Journal of Transformative Education” 2005, Vol. 3 No. 3, s. 237.
27. R. P. Adler, J. Goggin, op. cit., s. 238-239.
28. Zob. także, P. Krygiel, *Aktywność obywatelska w Polsce – co możemy zrobić?* Instytut Sobieskiego, 2015, gdzie autor, prezentując wyniki badania dotyczącego aktywności obywatelskiej oraz rekomendacje, pomija definicję pojęcia.
29. R. Putnam, *Bowling alone: The collapse and revival of American community*. New York: Simon & Schuster, 2000, s. 185 [za:] R. P. Adler, J. Goggin, op. cit. s. 238.
30. E. C. Diller, *Citizens in service: The challenge of delivering civic engagement training to national service programs*. Washington, DC: Corporation for National and Community Service, 2001, s. 22 [za:] R. P. Adler, J. Goggin, op. cit. 238.
31. Z. Juczyński, *Poczucie własnej skuteczności – teoria i pomiar*, „Acta Universitatis Lodzianensis”, Folia Psychologica 2000, nr 2, s. 11.
32. W. Łukaszewski: *Szanse rozwoju osobowości*. Książka i Wiedza, Warszawa 1984, s. 435 [za:] E. Widawska, *Udział w działaniach animacyjnych jako element budowania poczucia sprawstwa wśród młodzieży*. „Chowanna” 2014, nr 1, s. 188.
33. D. Marat, *Assessing self-efficacy and agency of secondary school students in a multi-cultural context: Implications for academic achievement*, Conference Paper, AARE/NZARE Conference, Auckland 2003, s. 2 [dostęp: <https://www.aare.edu.au/data/publications/2003/mar03057.pdf>, 20.04.2022]
34. A. Bandura, *Self-Efficacy: The Foundation of Agency* [w:] W. J. Perrig, A. Grob, *Control of human behavior, mental processes and consciousness*, Perlego Edition, 2013 [2000], Introduction.
35. Z takim rozumieniem analizujemy także wyniki kwestionariusza w dalszej części rozdziału.
36. Zob. Załącznik – formularz obserwacji.
37. Wraz z drugim przypomnieniem osoby uczestniczące otrzymały także informację o terminie zamknięcia kwestionariusza, po którym nie będzie możliwe jego wypełnienie.
38. Załącznik – Treść kwestionariusza.
39. Dla przypomnienia – metoda grupowego wywiadu fokusowego została zastosowana dla grup 2 oraz 3.
40. Wyjątek stanowi „Pytanie 1”, w którym znalazł się tytuł spektaklu – zabieg ten miał jednak na celu personalizację kwestionariusza, nie wpływając w naszej opinii na poziom ogólności pytania, ponieważ tworzenie własnego spektaklu przez poszczególne grupy było jedynym doświadczeniem, do którego mogły się odnieść osoby uczestniczące.
41. Cyt. „tak, i nie [...]”, „nie jestem pew[ie]n/[a]”, „poniekąd tak [...]”
42. Cyt. „pomimo ogromu [...] pracy [...] politycy [są] głusi na racjonalne argumenty [...]”, „nie wierzę w skuteczność, ale cieszę się, że coś się robi w tym zakresie”.
43. Art. 196 k.k. – obraza uczuć religijnych.
44. Żadna z osób nie udzieliła odpowiedzi negatywnej ani „Nie wiem”.
45. Cyt. „już wcześniej uważa[ł/a/e]m się za dosyć zaangażowaną społecznie osobę”
46. Cyt. „Projekt [...] był w pewnym sensie zaangażowaniem obywatelskim z mojej strony, ale był [...] jednorazowy, nie sprawił, że teraz angażuję się więcej”.
47. Cyt. „Po prostu nie jestem pewi[e]n/[a]”.
48. Zob. M. Rachwał, *Funkcjonowanie obywatelskiej inicjatywy ustawodawczej w Polsce. Podstawy prawne – praktyka – perspektywy rozwoju*, Wydawnictwo Naukowe Wydziału Nauk Politycznych i Dziennikarstwa UAM w Poznaniu, Poznań 2016.

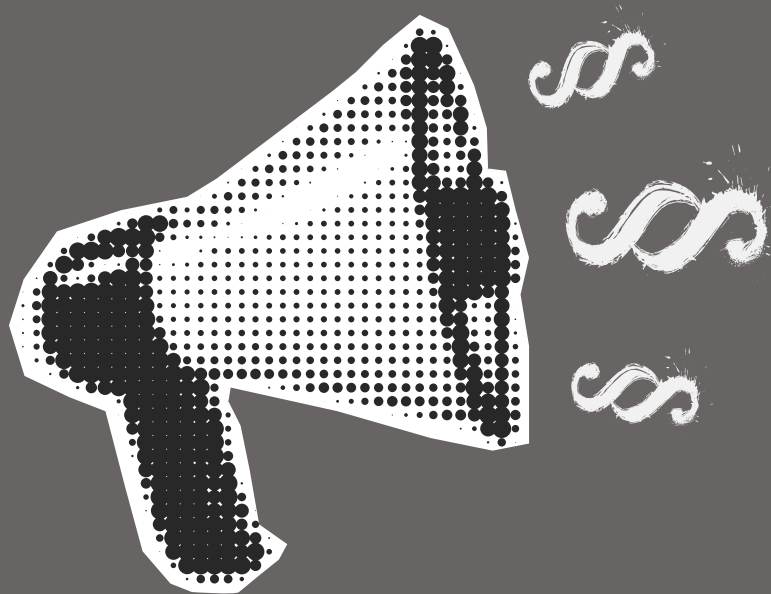

Projekt „Prawo na scenę – Rozwój Teatru Legislacyjnego
w Małopolsce” finansowany przez
Islandię, Lichtenstein i Norwegię z funduszy EOG
w ramach Projektu Aktywni Obywatele – Fundusz Regionalny.